

Guía rápida para Máquina de Café



Esta guía rápida no reemplaza a las instrucciones de instalación y funcionamiento. Es fundamental leer las instrucciones de instalación y funcionamiento para familiarizarse con el modo de uso de la máquina de café antes de utilizarla por primera vez. Preste especial atención a las INSTRUCCIONES IMPORTANTES DE SEGURIDAD.

Configuraciones

Cambio de configuraciones

- Seleccione "Configuraciones" en el menú principal
- Seleccione la opción del menú que desee y cambie la configuración cuando sea necesario.
- Pulse "OK" para guardar la configuración.
- Consejo:** Pulse "Atrás" para volver al menú anterior.

Opción	Configuraciones disponibles	Notas
Idioma	Alemán, inglés y otros idiomas País	Consejo: Si por accidente selecciona un idioma equivocado, busque el símbolo de la bandera para encontrar la opción "Idioma".
Hora	Pantalla (Encendido/Apagado/Luz tenue) Tipo de reloj (Analogico/Digital) Formato de hora (12 h/24 h) Configurar	El tipo de pantalla que elija tendrá un impacto en el consumo de su máquina de café. En la pantalla se mostrará un mensaje al respecto.
Fecha	Año/Mes/Día	
Cronómetro	Cronómetro 1 (Encender a, Apagar a, Apagar después de) Cronómetro 2 (Encender a, Apagar a)	Para las opciones "Encender a" y "Apagar a", es necesario activar el cronómetro y se debe asignar al menos un día de la semana.
Modo Eco	Encendido/Apagado	
Iluminación	Brillo (Aparato encendido o apagado) Apagar después de	
Pantalla de inicio	Menú principal Menú bebidas Perfiles MyMiele	
Info		Cantidad de bebidas N.º de usos hasta descalcificar/desengrasar la unidad central.
Bloqueo del sistema	Encendido/Apagado	Cuando el bloqueo del sistema está activado, no se puede seleccionar la opción "Encender a".
Dureza del agua	blanda, moderada, dura, muy dura	
Brillo de la pantalla	Configurar	
Volumen	Tonos del timbre Tonos del teclado	
Programa de sala de exhibición	Modo de demostración (Encendido/Apagado)	Solo para demostraciones en exposiciones o salas de exhibición. ¡No active esta configuración para uso doméstico!
Calentador de platos y tazas	Automático/Encendido/Apagado	
Ajuste del surtidor	Encendido/Apagado	La altura del surtidor principal no se puede ajustar manualmente.
Valores predeterminados de fábrica	Configuraciones MyMiele	Tenga en cuenta que no se restablecerán las siguientes configuraciones: idioma, hora, cantidad de bebidas servidas, perfiles del usuario
Suministro de agua corriente	Encendido/Apagado	(Se aplica solo a CVA 6805)

CONSEJOS DE USO

CONFIGURACIONES

Después de servir los ingredientes, en la pantalla aparecerá un teclado.

- Ingrese un nombre para la bebida nueva y pulse "Guardar".

Si ya ha creado una bebida, puede elegir entre las siguientes opciones disponibles:

- Cambiar bebida
- Eliminar bebida

Puede guardar como máximo 9 bebidas en un perfil.

MyMiele

En la pantalla MyMiele puede visualizar las bebidas que prepara con frecuencia, las bebidas de los perfiles y los programas de mantenimiento.

Abrir el menú MyMiele

- Pulse la opción "MyMiele" en el menú principal.

Ahora puede configurar "MyMiele" y agregar entradas ("Agregar entradas").

Para agregar entradas

Puede seleccionar las opciones que aparecen en las siguientes categorías:

- Bebidas
- Perfiles
- Mantenimiento
- Pulse "Agregar entrada".

Si ya ha creado algunas entradas, puede seleccionar "Editar" y realizar lo siguiente:

- ordenar o
- eliminar entradas

Consejos de uso

Cambiar el tamaño de la porción o los parámetros de la bebida

Las modificaciones en el tamaño de la porción o el parámetro de la bebida se almacenan en el perfil actual. El nombre del perfil actual se muestra en la parte superior izquierda de la pantalla.

Para comenzar, vaya al menú Bebidas.

- Coloque la taza deseada debajo del surtidor principal.
- Pulse "Editar" y, luego, "Cambiar bebida".
- Desplácese por la pantalla hasta que aparezca la bebida deseada y, a continuación, púlsela para seleccionarla.

Ahora puede "Cambiar el tamaño de la porción" o los "Parámetros de la bebida".

Cambiar los tamaños de las porciones

- Pulse "Cambiar el tamaño de porción".
- Se preparará la bebida deseada y en la pantalla aparecerá el mensaje "Guardar".

- Pulse "Guardar" cuando la taza se haya llenado hasta el nivel que desee.

Pulse "Guardar" cuando la taza se haya llenado hasta el nivel que desee.

- Elija los ingredientes que desee para el tamaño de la porción correspondiente.

Los ingredientes seleccionados tendrán a su lado la marca .

- Pulse "OK".

Pulse "Guardar" cuando se haya servido la cantidad deseada del ingrediente.

- Guarde el tamaño de la porción requerido para los ingredientes seleccionados.

El tamaño de la porción y los ingredientes programados se dispensan cada vez que se selecciona esa bebida específica.

Consejo: Puede cancelar la programación del tamaño de la porción siempre que se muestre el mensaje "Detener" en la pantalla.

Configuración de los parámetros de la bebida

- Pulse "Parámetros de la bebida"
- Se pueden configurar los siguientes parámetros:

- Cantidad de café
- Temperatura de la preparación
- Preparación previa
- Pulse "OK" cuando haya configurado los parámetros de acuerdo con sus necesidades.

Restablecimiento de bebidas

Para restablecer los tamaños de las porciones y los parámetros de todas las bebidas a los valores predeterminados de fábrica:

- Pulse "Editar" en el menú Bebidas y, luego, "Restablecer bebidas".

En la pestaña aparecerá el mensaje "¿Restablecer todas las bebidas a los valores predeterminados?".

- Pulse "Sí".

Perfiles

Puede configurar perfiles de usuario individuales y guardar los tamaños de las porciones individuales para cada una de las bebidas de cada perfil.

El nombre del perfil actual se muestra en la parte superior izquierda de la pantalla.

Acceso a un perfil

- Pulse "Perfiles" en el menú principal o "Perfiles" en el botón derecho del menú Bebidas.

Creación de un perfil de usuario

- Pulse "Crear un perfil".
- El teclado se abrirá en la pantalla.

- Ingrese el nombre que desee y pulse "OK".

Si ya ha creado un perfil, las siguientes opciones están disponibles:

- **Seleccionar perfil**
- **Cambiar nombre**
- **Eliminar perfil**
- **Cambiar perfil** (La máquina de café se cambia a "Manualmente", "Después de cada uso" o "Cuando se enciende").

Creación de bebidas para un perfil

Puede crear sus propias bebidas para cada perfil y configurar el tamaño de la porción y los parámetros de las bebidas individualmente.

Puede cambiar los nombres de las bebidas en un perfil.

- Seleccione el perfil que desee.

Creación de una bebida

- Pulse "Crear bebida" y elija la bebida que necesite entre las bebidas estándares.
- Cambie los parámetros de la bebida cuando sea necesario. Guarde la cantidad de ingredientes individuales que desee.

Descalcificación

Desengrasar unidad central

Después de servir 200 porciones, en la pantalla aparecerá el mensaje "Desengrasar unidad central". Este mensaje no desaparecerá hasta que se haya desengrasado la unidad.

Necesitará 1 tableta de limpieza Miele para eliminar la grasa de la unidad central. El proceso demora aproximadamente 10 minutos.

- Pulse la opción "Mantenimiento" en el menú principal y, luego, "Desengrasar la unidad central".

El proceso comenzará.

- Siga las instrucciones de la pantalla.

Cuando en la pantalla aparezca el mensaje "Colocar una tableta de limpieza en el depósito del café molido y cerrar el depósito":

- Retire la cubierta del depósito de café y abra la tapa del depósito. Coloque una tableta de limpieza dentro de este.
- Siga las instrucciones que aparecen en la pantalla.

Cuando la unidad de preparación termine de desengrasarse, en la pantalla aparecerá el mensaje "Proceso finalizado".

- Retire el recipiente de agua y enjuáguelo cuidadosamente con agua limpia.

Cuando el proceso de limpieza concluya, en la pantalla aparecerá el mensaje "Proceso finalizado".

Cuando el proceso de limpieza concluya, en la pantalla aparecerá el mensaje "Proceso finalizado".

Cuando el proceso de limpieza concluya, en la pantalla aparecerá el mensaje "Proceso finalizado".

Limpieza y cuidado

Limpieza de los conductos de leche

Los conductos de leche deben limpiarse con un agente limpiador. La limpieza demora aproximadamente 7 minutos.

Para limpiar los conductos necesita un paquete de agente limpiador de Miele.

No se puede cancelar el proceso de limpieza una vez que haya comenzado. El proceso debe llevarse a cabo hasta el final.

- Pulse la opción "Mantenimiento" en el menú principal y, luego, "Limpiar los conductos de leche".

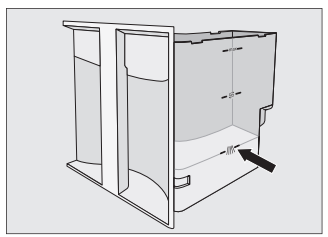

Comenzará el proceso de limpieza.

- Siga las instrucciones de la pantalla.

- Llene el recipiente de agua con agua templada hasta alcanzar la marca de nivel y agregue 1 paquete de agente limpiador de conductos de leche. A continuación, reemplace el recipiente de agua.

Cuando el mensaje "Llene y reemplace el recipiente de agua" aparezca en la pantalla:

- Retire el recipiente de agua y enjuáguelo cuidadosamente con agua limpia.

Asegúrese de que no queden restos del agente limpiador en el recipiente de agua.

Cuando el proceso de limpieza concluya, en la pantalla aparecerá el mensaje "Proceso finalizado".

LIMPIEZA Y CUIDADO/DESCALCIFICACIÓN

Asegúrese de que no queden restos de agente descalcificador en el recipiente de agua.

Cuando finalice el proceso de descalcificación, en la pantalla aparecerá el símbolo .

No se puede cancelar el proceso de descalcificación una vez que haya comenzado. El proceso debe llevarse a cabo hasta el final.

- Pulse la opción "Mantenimiento" en la pantalla principal y, luego, "Descalcificar el aparato".

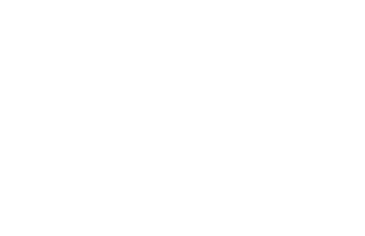

Ahora comenzará el proceso de descalcificación.

- Siga las instrucciones de la pantalla.
- Llene el recipiente de agua con agua templada hasta la marca de nivel e introduzca 2 tabletas descalcificadoras. Reemplace el recipiente de agua.

Siga cuidadosamente las instrucciones que aparecen en el paquete y respete las proporciones de la mezcla. Es importante que llene el recipiente de agua con la cantidad correcta de agua (ni más ni menos) porque, de lo contrario, la descalcificación no será suficiente y deberá repetir el procedimiento.

Cuando en la pantalla aparezca el mensaje "Llene el recipiente de agua con agua potable fresca hasta la marca de descalcificación .

- Retire el recipiente de agua y enjuáguelo cuidadosamente con agua limpia.

Información importante

Antes del primer uso

⚠ Antes de usar la máquina de café por primera vez, deberá instalarla y conectarla correctamente. Para obtener más información, consulte las instrucciones de instalación y funcionamiento.

- Antes de llenar la máquina de café con agua y granos de café, limpie cuidadosamente la máquina de café y el recipiente de leche.
- Consulte la sección "Primeros pasos de uso" de las Instrucciones de instalación y funcionamiento.

Dureza del agua

Para asegurarse de que la máquina funcione correctamente y no se dañe, establezca en la máquina de café un nivel de dureza del agua que coincida con el nivel de dureza del agua de la zona. Si desea obtener más información, consulte las Instrucciones de instalación y funcionamiento.

Pantalla y controles

Controles de sensor

Sensor de Encendido/Apagado ①	Para encender y apagar la máquina de café
"Atrás" ①	Para regresar al menú anterior y cancelar acciones no deseadas

Pantalla táctil

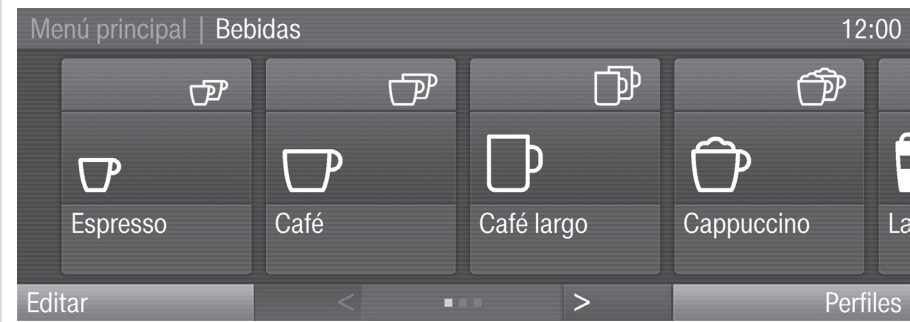

Seleccionar o acceder al menú

- Pulse con el dedo el campo que desee.

Desplazamiento

- Deslice la pantalla, es decir, coloque el dedo en la pantalla táctil y muévelo en la dirección deseada.
- O: Pulse las flechas < o > para deslizarse hacia la derecha o la izquierda.

Salir de un menú

- Pulse "Atrás". No se guardarán las entradas antiguas que hayan sido confirmadas con "OK".

Ingreso de números

- Puede ingresar los números desplazándose con la rueda del mouse o el teclado numérico.
- Rueda del mouse:
- Deslice la rueda hacia arriba o hacia abajo para seleccionar el número que desee.
- Teclado numérico:
- Pulse en el botón a la derecha del campo de entrada. Aparecerá el teclado numérico.
 - Pulse los números que desee.
- Cuando haya ingresado un número válido, el campo "OK" se iluminará de color verde.
- Use la flecha para eliminar el último número ingresado.
 - Pulse "OK".

Ingreso de letras

- Utilice el teclado para ingresar los nombres. Lo más conveniente es elegir nombres cortos.
- Pulse las letras o los caracteres que desee.
 - Pulse "Guardar".

Guía de la máquina

Vista exterior

- 1 Sensor de Encendido/Apagado ①
- 2 Pantalla táctil
- 3 Sensor "Atrás"
- 4 Manija
- 5 Surtidor de agua caliente
- 6 Bandeja de escurrimientos
- 7 Surtidor principal con iluminación y ajuste automático de altura
- 8 Recipiente de leche y tapa

Vista interior

- 9 Cubierta del depósito de café molido
- 10 Unidad central
- 11 Depósito de café molido
- 12 Control de molienda para elegir la finura del café molido
- 13 Recipiente de granos de café
- 14 Recipiente de agua
- 15 Bandeja colectora
- 16 Recipiente para posos
- 17 Bandeja de goteo
- 18 Conector del surtidor principal
- 19 Cubierta de ductos de leche

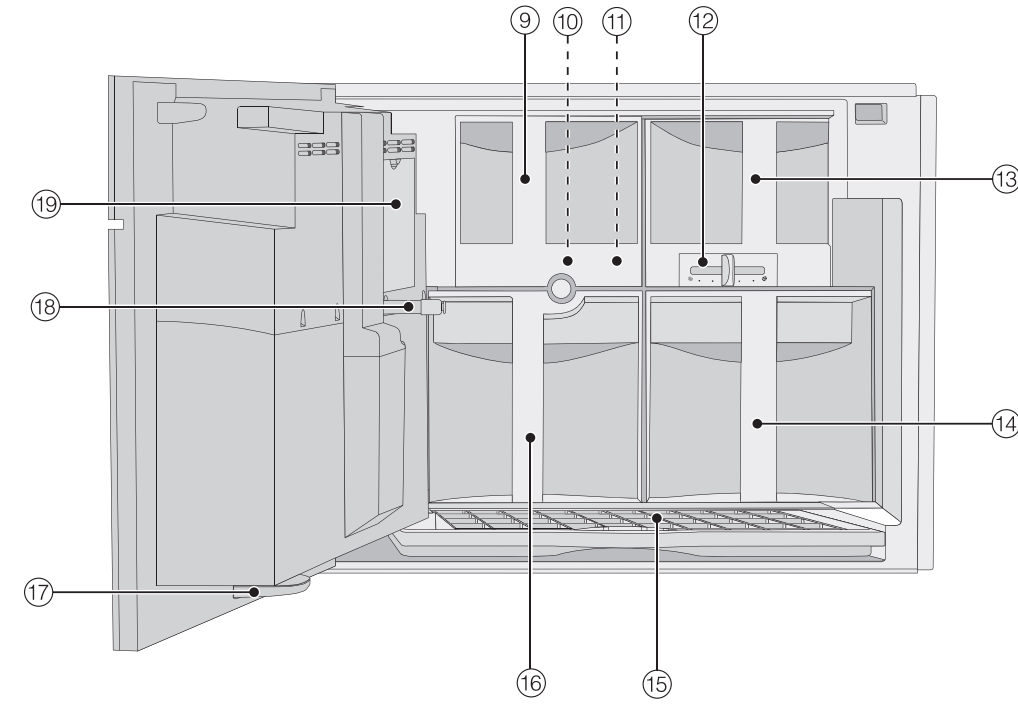
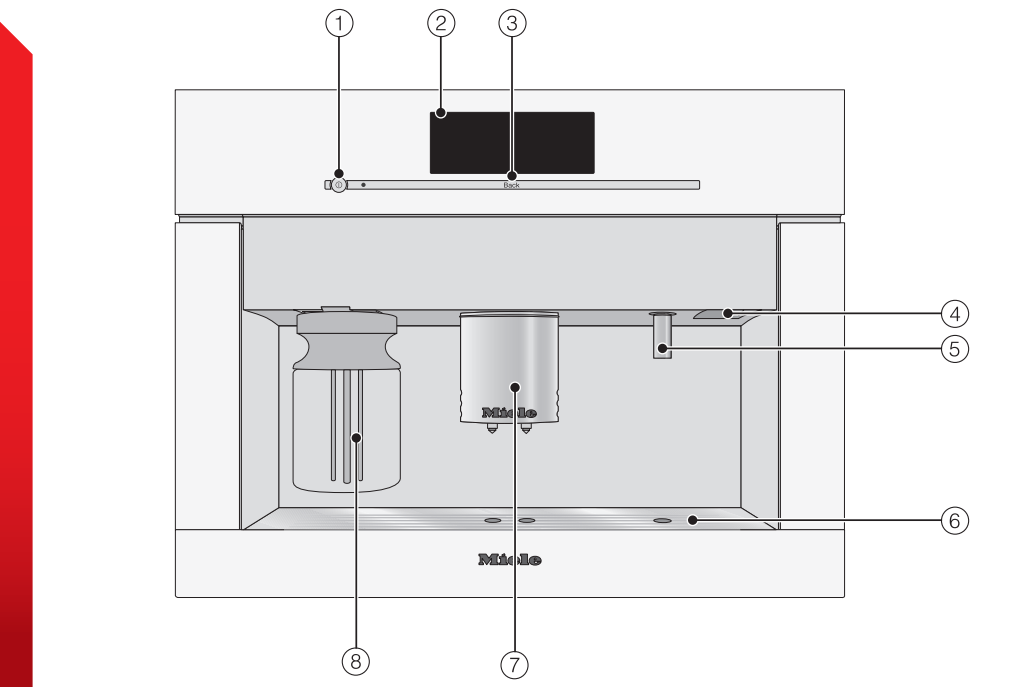

Preparación para su uso

Llenado del recipiente de agua

Cambie el agua diariamente para evitar la acumulación de bacterias.

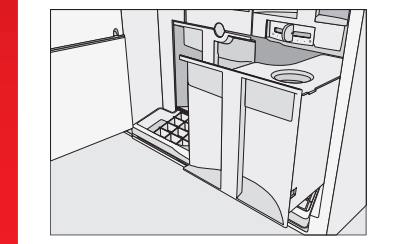

- Llene el recipiente con agua potable fría del grifo hasta la marca "Máx."

Llenado del recipiente de granos de café

Advertencia: Coloque únicamente los granos de café o el café expreso tostado en el recipiente.

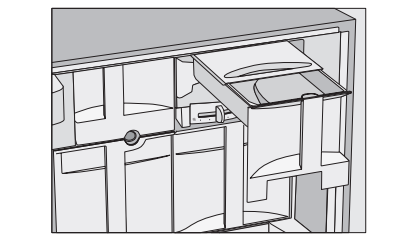

- Abra la parte delantera de la máquina y retire el recipiente de granos de café.
- Llene el recipiente con granos de café tostado.

Preparación de bebidas

Llenar el recipiente con granos de café tostado.

- Coloque una taza debajo del surtidor principal.
- Pulse el campo para la bebida que desee:
 - ☐ Espresso
 - ☐ Café
 - ☐ Café largo

El surtidor principal servirá el café o el expreso en la taza.

Cómo preparar dos porciones

Para llenar dos tazas al mismo tiempo:

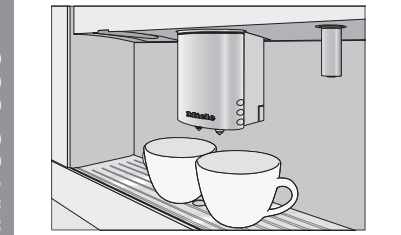

- Coloque una taza debajo de cada surtidor principal.
- Pulse el símbolo de dos tazas para la bebida que desee.

El servidor principal servirá dos porciones de la bebida deseada.

Cómo cancelar una preparación

- Para cancelar la preparación:
- Pulse "Cancelar" o "Detener".

Bebidas con leche

Observaciones sobre el recipiente de leche

La leche del recipiente no se mantendrá fría. Por lo tanto, si no utilizará leche durante un período prolongado, consérvela en el refrigerador. Se obtiene una mejor espuma cuando la leche está fría (menos de 55 °F/13 °C).

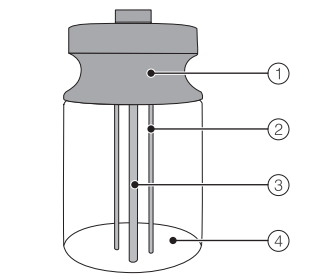

- 1 Tapa
- 2 Varilla del sensor
- 3 Tubo de entrada de leche
- 4 Recipiente de vidrio

- Llene el recipiente con leche hasta alcanzar un nivel máximo de 3/4 in (2 cm) por debajo del borde.

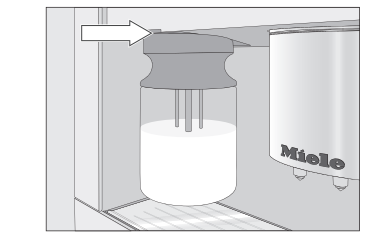

- Vuelva a introducir el recipiente de leche dentro de la máquina de café.

Preparar bebidas con leche

- Coloque un recipiente adecuado debajo del surtidor principal.
- Pulse la bebida que desee.

- ☐ Capuchino
- ☐ Latte macchiato
- ☐ Café latte
- ☐ Leche caliente
- ☐ Espuma de leche

Ahora se preparará la bebida seleccionada.

Agua caliente

- Coloque un recipiente adecuado debajo del surtidor principal.
- Seleccione "Agua caliente" ☐. Se sirve el agua caliente en el recipiente que está debajo del surtidor.

Para cancelar la preparación:

- Pulse "Cancelar" o "Detener".

Limpieza y cuidado

Respete las detalladas pautas de limpieza y cuidado del aparato descritas en el apartado Instrucciones de funcionamiento. Limpie la máquina de café todos los días después de su uso.

Intervalo de tiempo recomendado	¿Qué debo limpiar y mantener en buen estado?
Todos los días (al final del día)	<ul style="list-style-type: none"> - el recipiente de leche y la tapa - el recipiente de agua - Recipiente para posos - la bandeja de escurrimientos y la rejilla
Una vez a la semana (o con más frecuencia, si es necesario)	<ul style="list-style-type: none"> - el surtidor principal - el conector del surtidor principal - limpiar la ductos de leche con un cepillo de limpieza - el interior - la pequeña bandeja recolectora de gotas situada dentro de la parte delantera de la máquina - la unidad central - la parte delantera de la máquina (especialmente después de la descalcificación)
Una vez al mes	<ul style="list-style-type: none"> - lubricar la tapa en el conector del surtidor principal
Cuando lo indique la máquina	<ul style="list-style-type: none"> - los conductos de leche (con un agente limpiador para conductos de leche) - la unidad central (desengrasar con tabletas de limpieza) - descalcificar la máquina
Cuando sea necesario	<ul style="list-style-type: none"> - el recipiente de granos de café - retire aquello que esté obstruyendo los conductos de leche

Los elementos que se indican a continuación no son aptos para lavar en lavavajillas:

- Cubierta del surtidor principal
- Unidad central
- Recipiente de granos de café y tapa
- Cubierta de servicio

Todas las piezas desmontables de la máquina de café son aptas para lavar en lavavajillas.